

ORION®

ИНСТРУКЦИЯ ПО ЭКСПЛУАТАЦИИ

СОКОВЫЖИМАЛКИ

МОДЕЛЬ: ORION ORJ-013



ORION®

Уважаемые покупатели!
Большое СПАСИБО Вам за покупку
соковыжималки ORION ORJ-013!

Мы искренне верим в то, что в течение многих лет Вы будете получать истинное удовольствие от функций и возможностей этого прибора!

Перед началом эксплуатации, пожалуйста, внимательно прочитайте данную инструкцию, которая в простой и понятной форме содержит описания и объяснения всех функций.

МЕРЫ ПРЕДОСТОРОЖНОСТИ

При использовании соковыжималки необходимо соблюдать следующие меры предосторожности.

1. Прочитайте всю инструкцию перед использованием прибора.
2. Во избежание поражения электрическим током не погружайте корпус мотора в воду или другие жидкости.
3. Отключайте прибор от сети, если он не используется, а также перед его сборкой, разборкой и чисткой.
4. Перед включением прибора убедитесь, что крышка соковыжималки надежно закреплена на своем месте.
5. Не нажимайте на кнопки блокирования во время работы прибора.
6. Для проталкивания продуктов используйте толкатель. Если протолкнуть продукты все-таки не удастся, выключите мотор, отсоедините прибор от сети, разберите соковыжималку и вытащите застрявший кусок.
7. Не используйте прибор с поврежденным электрическим проводом, штепселем или другой деталью.
8. Неисправный прибор отнесите в мастерскую к квалифицированному специалисту для проверки и ремонта.
9. Не допускайте расположения шнура на углу стола, а также его контакта с горячей поверхностью.
10. Не оставляйте работающий прибор без наблюдения.
11. Будьте аккуратны при обращении с острыми ножами соковыжималки.
12. Не устанавливайте прибор возле нагретой плиты.
13. Не используйте соковыжималку, если повреждено вращающееся сито.
14. После использования прибора выключатель должен стоять в позиции «0» .
Разбирать прибор можно только после полной остановки мотора.
15. Не используйте прибор вне дома.
16. Сохраните эту инструкцию.
17. Чередование режима работы соковыжималки / отдыха: 2 мин / 4 мин.

ДЕТАЛИ

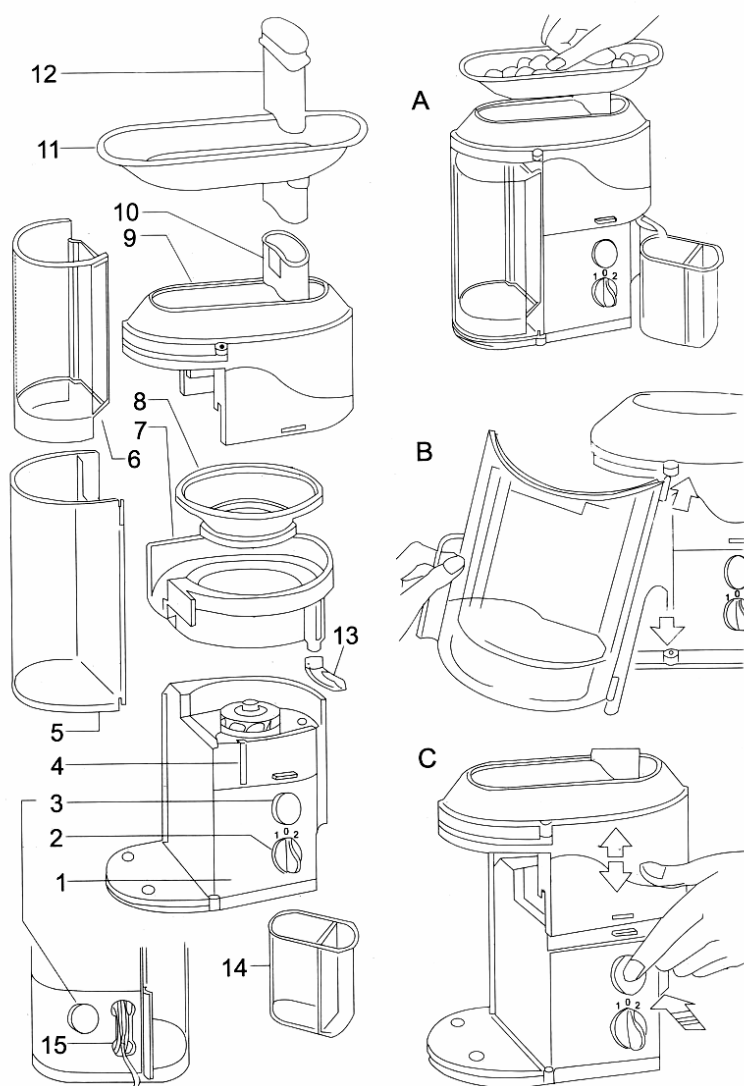

1. Мотор.
2. Переключатель режимов.
3. Кнопки блокирования.
4. Замок безопасности.
5. Контейнер для жмыха.
6. Фильтр-сито.
7. Рабочая емкость.
8. Фильтр-терка.
9. Крышка.
10. Трубка.
11. Желобок.
12. Толкатель.
13. Носик для выхода сока.
14. Чаша с сепаратором пены.
15. Отделение для хранения шнура.

РАЗБИРАЕМ НА ЧАСТИ

1. Поверните переключатель режимов (2) в положение Off (выключено) = "0".
2. Снимите по очереди толкатель (12), желобок (11), контейнер для жмыха (5) и фильтр-сито (6). (Рис. В).
3. Нажмите на кнопки блокирования (3) с двух сторон соковыжималки, чтобы снять крышку (9).
4. Снимите рабочую емкость (7) вместе с фильтром-теркой (8).

СБОРКА СОКОВЫЖИМАЛКИ

1. Свободно установите рабочую емкость (7) сверху на мотор (1).
2. Вставьте во внутрь рабочей емкости (7) фильтр-терку (8).
3. Сверху закройте крышкой (9) до щелчка. Это значит, что крышка установлена правильно и надежно.
4. Прикрепите на петли контейнер для жмыха (5) – сначала на верхние петли. После этого вставьте фильтр-сито (6). Потом зафиксируйте контейнер для жмыха с фильтром-ситом до щелчка. Это значит, что они установлены правильно и надежно.
5. Поставьте чашу для сока (14) под носик для выхода сока. Сепаратор пены отделяет сок от пены. Если это вам не требуется, то Вы можете извлечь сепаратор из чаши. Также вы можете использовать любую другую емкость для сока: стакан, кувшин и т. д. Носик предназначен для аккуратного выливания сока с соковыжималки в сосуд.

ПРАВИЛА ИСПОЛЬЗОВАНИЯ

1. Перед первым использованием тщательно протрите, а затем просушите рабочую емкость, толкатель, трубку, терку.
2. Убедитесь, что прибор отключен, а замок безопасности надежно закрыт.
3. Приготовьте заранее фрукты и овощи, которые вы хотите перерабатывать. Перед переработкой удалите косточки из фруктов, если они имеются. Очистите фрукты и овощи, имеющие толстую кожуру (цитрусовые, дыня, киви и др.).
4. Разрежьте овощи и фрукты на небольшие кусочки, удобные для переработки.
5. Поместите кусочки овощей или фруктов в трубку, а стакан для сока установите под носик.
6. Включите прибор в сеть.
7. Установите переключатель в положение 1 или 2 для начала работы. По мере необходимости добавляйте кусочки овощей / фруктов и мягко проталкивайте их толкателем.
НЕ ПРОТАЛКИВАЙТЕ КУСОЧКИ ПРОДУКТОВ ПАЛЬЦАМИ!
8. Систематически проверяйте фильтр. Он не должен забиваться мякотью.
9. После использования поверните переключатель в положение "0", выключите прибор и отсоедините вилку от розетки. Смотайте шнур.

Примечания:

- 1) Не рекомендуется использовать бананы, персики, абрикосы и т.д., т.к. в них содержится мало сока.
- 2) Не рекомендуется обрабатывать кокосовый орех или подобную пищу, т.к. такая переработка может привести к поломке мотора и засорению сита.

- 3) Соковыжималка имеет два скоростных режима работы. Режим 1 – для мягких фруктов (низкая скорость работы), режим 2 – для более твердых фруктов (высокая скорость работа).
- 4) Когда чаша заполнится соком, поверните выключатель в положение 0, освободите чашу, верхний корпус и сито, затем можете продолжать отжимать сок. Но рекомендуется поворачивать минимум 5 минут между двумя циклами работы.
- 5) Не помещайте слишком много продуктов сразу. Например, если это морковь, не используйте больше 400гр. за раз. Когда морковь отжата, остановите прибор и избавьтесь от остатков продукта перед следующим циклом работы прибора.

ЧИСТКА И УХОД

1. Перед чисткой выключите прибор и отсоедините электрошнур из розетки.
2. Все части прибора, кроме основы с мотором, можно помыть под струей воды, затем протрите все части сухой тканью.
3. Не используйте для чистки абразивные вещества, металлическиие щетки.
4. Очистите фильтр, используя маленькую щетку.
5. Не погружайте мотор в воду, протирайте его влажной тканью.
6. После чистки и сушки соберите все детали соковыжималки и храните соковыжималку в сухом месте.

СОВЕТЫ ПО ПРАВИЛЬНОМУ ПРИГОТОВЛЕНИЮ СОКА

1. Фрукты и овощи содержат ценные витамины и минералы, которые быстро окисляются при длительном контакте с кислородом и под воздействием света. Поэтому пейте соки свежими, сразу же после приготовления.
2. Для хранения соков в течение какого-то времени используйте фарфоровую или стеклянную посуду.
3. Чтобы обеспечить лучшее хранение сока, добавьте несколько капель лимонного сока.